

Oberk został umieszczony przez Jadwigę Hryniewiecką także w wydanym przez nią w roku 1970 zbiorze *Pięć tańców polskich*³⁰⁶. Jakkolwiek sam opis elementów składowych ma tu charakter systematyzujący, to jednak autorka wprowadziła do niego także nowe elementy, częstokroć o charakterze akrobacyjnym. Oczywiście, elementy te nie wywodziły się bezpośrednio z tradycji wiejskiej, ale zostały zastosowane przez nią z inspiracji cytowanego w jednym z poprzednich rozdziałów Kolbergowskiego opisu oberka z terenu Kujaw. Do motywów tych, które niewątpliwie uplastyczniały i ubarwiały widowisko, zaliczyć należy: Oberkiem nisko, wysoko, Skok w czasie wirowania parami, Przyklękany w obrotach, Zwijany i Podnoszenie dziewcząt³⁰⁷.

Dalsze rozszerzenie elementów stosowanych w oberku odnajdujemy w książce Marii Młodzikowskiej, która w swojej pracy zebrała w całość elementy charakterystyczne dla form wiejskich, elementy oberka narodowego oraz ich wersji scenicznych. Autorka opisała więc następujące rodzaje kroków: bieg oberkowy zwykły w przód, bieg oberkowy zwykły w tył, bieg oberkowy ozdobny w przód, bieg oberkowy ozdobny w tył, bieg oberkowy ozdobny w miejscu, krok ćwierćobrotowy, ćwierćobrotowy w miejscu, krok półobrotowy w przód płaski, krok półobrotowy w przód przeskoczny, krok obrotowy przeskoczny, przyklęk niski – płaski, przyklęk wysoki – wyskoczny z półobrotem, przyklęk z wyskoku, wielokłęki, kozły, krok akcentowany na trzy, hołubiec, podskoki zmienne w miejscu, podskoki zmienne w miejscu ze skrzyżnym wznosem nogi, przypięcia, zeskok obunóż. Wymieniła też następujące rodzaje figur: obrotowa, „od sie do sie”, odwirek, kozły parami, karuzela, parami dookoła sali, wężyk pojedynczy, koło, karuzela, tancerki wybierają tancerza, koło zębate³⁰⁸. Z racji widowiskowości opisanych w pracy Młodzikowskiej form oberkowych, są one wymieniane także w późniejszych książkach³⁰⁹. Choć na ogół przyjęto stosować się do systematyki Czesława Sroki³¹⁰, która rekomendowała niestosowanie na ogół zapożyczonych elementów widowiskowych, takich jak: kozły, żabki, świece oraz naskoki tancerki na biodro lub udo tancerza.

Kujawiak w relacjach i podręcznikach XX wieku

Kujawiak, o ile nie był wspomniany przy okazji opisu oberka, bardzo rzadko trafiał na karty podręczników tańca. Tym cenniejsze jest dla nas wspomniane już opowiadanie Ireny Zabłockiej-Bączkowskiej odnoszące się do lat spędzonych przez nią na wsi kujawskiej,

³⁰⁶ J. Hryniewiecka, *Pięć tańców polskich*, dz. cyt., s. 93–127.

³⁰⁷ Tamże, s. 105–113.

³⁰⁸ M. Młodzikowska, *Taneczne układy widowiskowe*, dz. cyt., s. 104–127; B. Bednarzowa, M. Młodzikowska, *Tańce: rytm – ruch – muzyka...*, dz. cyt., s. 125–145; M. Młodzikowska, *Widowiskowe układy taneczne*, dz. cyt., s. 25–40.

³⁰⁹ Zob. m.in. O. Kuźmińska, H. Popielewska, *Taniec, rytm, muzyka*, dz. cyt., s. 122–127.

³¹⁰ C. Sroka, *Polskie tańce narodowe – systematyka*, dz. cyt., s. 38–43.

w którym odnajdujemy trzy fragmenty opisujące kujawiaka tańczonego podczas balów ziemiańskich. Pierwszy charakteryzuje typ ruchu i ukazuje sposób zmiany kierunku tańca:

„I już młody dziedzic z panią Konczyńską wpół się wzięli i falują, za nimi pan Gliński ze złotowłosa wiotką Krzysią, panowie i panie wnet się dobierają, para parę goni, płyną, toczą kołem, bokiem mkną jak zbożowy łan, jak lekko na wietrzyku kołysane zboże. (...) Na rozstajnych drogach wiatr się raptem zmienił, stanął, tupnął, skręcił, kurzem w oczy rzucił – na odsibkę w lewo... Zawiruje, zakołysze, rozszałeje się sala, zadyszają się tancerze na odsibkę wnet, aż tancerki przytomność utracą, zadyszane staną, oczy ręką skryją, zachwieją się całe, zafalują”³¹¹.

Drugi fragment, równie poetycki, dostarcza nam kilku istotnych uwag na temat wykonania kujawiaka w parze i charakteryzuje podstawowe faktory ruchu tanecznego. Na jego podstawie, posługując się terminologią Labanowską³¹² możemy określić akcję kujawiaka jako ruch krągły, lekki i nieustanny. Oprócz tego dowiadujemy się także nieco więcej o zasięgu geograficznym tańca oraz wyczuwamy pewne sugestie dotyczące odrębności stylistycznych tak ze względu na różnice regionalne, jak i generacyjne:

„Zaćwirlikają, zaskwierczą, zaleją się skrzypce, zabuczy, zahuczy, zabczy bas... aż wszyscy tylko mówią: »Patrzcie, patrzcie!« Tańczą państwo Szelażkowie z Płockiego, zza Wisły, ani młodzi, ani piękni, pan siwawy w starym fraku, pani skromna, suknia czarna, ani młoda, ani modna, trochę przyrudziała, głowa gładko przyczesana, koczek mały z tyłu. (...) Kołuje para, kołuje, włoski ani nie drgnie, noga nie oderwie się od ziemi, suknia nie odleci – wiatr przysiadł – płynie, płynie, kręgiem toczy, kołuje prawdziwy kujawiak”³¹³.

Trzeci fragment informuje nas o rzadko wspomianej kwestii, a mianowicie figurach stosowanych w kujawiaku podczas balów ziemiańskich, które – podobnie jak w przypadku oberka – czerpano głównie z mazura, figurowego walca lub innych tańców zasobnych w tego typu rozwiązania przestrzenno-ruchowe:

„I już znów Kiki Gliński kokardę z boku wielką do ramienia przypina, wstążkami furkocze, kujawiaka prowadzi dworskiego, hucznego, wesołego, niefrasobliwego z figurami:

– Koszyczek, koło, panie w lewo, panowie do środka, dobierany, wesoło – hu ha!
*Kiedym jechał przez Kujawy,
Obszczał me pies kulawy,
Kujawianka wyleciała,*

³¹¹ I. Zabłocka-Bączkowska, *Dwór w Kłosach*, [w:] I. Zabłocka-Bączkowska, *Krajobrazy i ludzie. Opowiadania norfoldzkie*, Opole 1995, s. 106.

³¹² R. Laban, F. C. Lawrence, *Effort*, London 1947, passim; R. Laban, *Mastery of Movement on the Stage*, London 1950.

³¹³ I. Zabłocka-Bączkowska, *Dwór w Kłosach...*, dz. cyt., s. 107.

Jeszcze me tam przyszczuwała

Hu, ha, na odsibkę w lewo – cicho sza, bo się wyda, bo się wyda, dobierany, w koło, wraz...³¹⁴.

Niestety, opowiadania Ireny Zabłockiej-Bączkowskiej należą do odosobnionych dokumentów tanecznych realiów ziemiańskich na Kujawach okresu międzywojennego, które niewątpliwie pociągały autorkę tekstu swoją odmiennością od tego, co znała z poprzednich miejsc zamieszkania.

Dopiero z drugiej połowy lat trzydziestych pochodzą kolejne źródła opisujące nam formy kujawiaka. Pierwszymi dokumentami w tym zakresie są dwa, bardzo zbliżone do siebie zapisy kinetograficzne z 1936 i 1937 roku³¹⁵. Pierwszy dokumentuje prezentację kujawiaka przez Janinę Mieczynską i Ziułę Buczyńską podczas olimpijskiego turnieju tańca w Berlinie (zob. podrozdział poświęcony prezentacji tańców narodowych na scenach baletowych i estradach kabaretowych). Drugi natomiast jest zapisem Stanisława Głowackiego umieszczonym na planszy prezentującej kujawiaka. Plansza ta została wykonana na potrzeby polskiej ekspozycji przygotowanej na Międzynarodową Wystawę Tańców w Archives de la Danse w Paryżu w roku 1937 i obok kinetogramu znajduje się na niej również: zapis nutowy, statyczne zobrazowania momentów tańca oraz regionalny kostium taneczny. Obydwa zapisy mogą oddawać dość wiernie ówczesny sposób wykonywania kujawiaka w formie narodowej, zbiegły się bowiem w czasie ze swoistym renesansem tańców narodowych, o czym była już wcześniej mowa.

Następnie wskazać należy na podręczniki do nauki tańców narodowych. Pierwszym z nich był podręcznik Józefa Waxmana, który najwcześniej skategoryzował kroki kujawiakowe: zwykły, zwykły akcentowany, zwykły z ćwierćobrotom, skrzyżny, półobrot w prawo, wiązany i półobrot w prawo, hołubiec zwykły, hołubiec z półobrotom. Ponadto autor skupił się na opisie różnorodnego komponowania kroków kujawiakowych z elementami ozdobnymi (hołubcem, akcentem) i wirowymi. Pozostałe elementy zostały natomiast omówione wybiórczo i dość skrótowo³¹⁶.

Jan Ostrowski-Naumoff bardzo metodycznie i dokładnie, choć zwięźle, opisał kroki kujawiakowe, proponując odmienną od Waxmana terminologię oraz zestaw kroków: kołysany, obrotowy, podbiegany i stąpany. Autor szerzej omówił natomiast zasób podstawowych figur (śpiąca, przekorna, młynek kujawski, stracona, zalotna, oraz zakończenie) oraz jako pierwszy – podobnie jak miało to miejsce w przypadku oberka – precyzyjnie opisał pozycje rąk i korpusu³¹⁷.

³¹⁴ Tamże, s. 108.

³¹⁵ Autor niniejszym składa podziękowanie prof. Roderykowi Langemu za udostępnienie tych zapisów.

³¹⁶ J. Waxman, dz. cyt., s. 53–59, 92–101.

³¹⁷ J. Ostrowski-Naumoff, *Polskie tańce narodowe*, „Teatr w Szkole” 1936/1937, nr 4/5, s. 87–96.



Ilustracja 33. Plansza prezentująca kujawiaka przygotowana na Międzynarodową Wystawę Tańców w Archives de la Danse w Paryżu w 1937 r. Ze zbiorów Roderyka Langego.

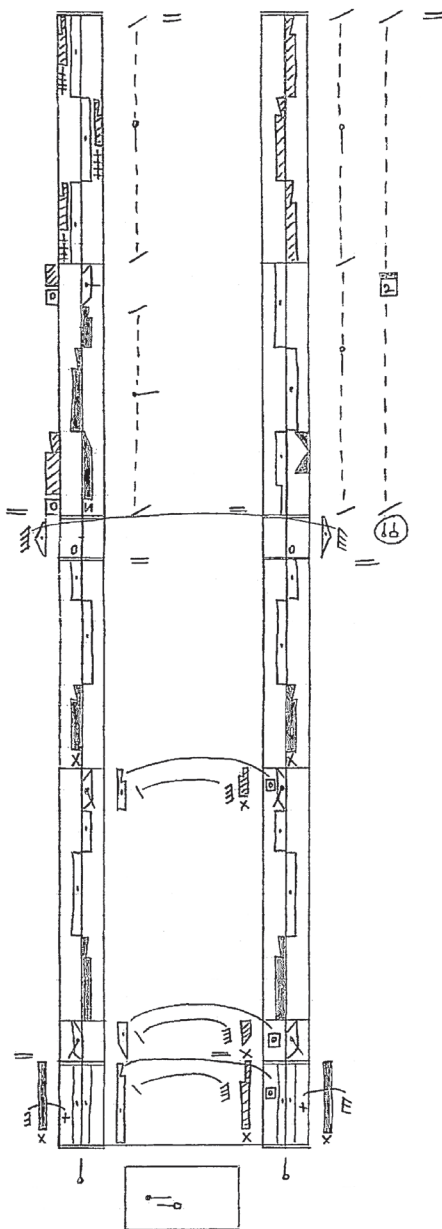

I. KUJAWIAK

POLNISCHE NATIONALSCHRITTE

MITGETEILT DURCH:

FRAU MIECZYNSKA
" BUCZYNSKA

AUGUST 1936

Ilustracja 34. Transkrypcja kinetograficzna kroków kujawiaka przygotowana przy okazji olimpijskiego turnieju tańca w Berlinie w sierpniu 1936 r. Ze zbiorów Roderyka Langego.