

## SALON

NR 16

WNĘTRZA | ARCHITEKTURA | SZTUKA | STYL ŻYCIA



## MIEJSCA DO TWORZENIA

**ELEGANCJA  
ASCEZY**

Alpejski dom  
na fundamentach  
starej chaty

**PIĘKNA,  
GOSPODARNA**

Artystki o wzorcach  
narzuconych kobietom  
mocą tradycji

**MONA LISA  
STRAJKUJE**

Błaski i cienie  
turystyki  
kulturalnej

**REZYDENCJE  
ARTYSTYCZNE**

Szansa na rozwój  
i współpracę  
międzykulturową





**QATEGO**

Design by **STUDIO F·A·PORSCHE**

**PURE ELEMENTS. PURE ENERGY. PURE ME.**

Spersonalizowana seria łazienkowa Qatego  
z wyraźnymi odniesieniami do natury.

[www.duravit.pl](http://www.duravit.pl)



# SALON

NR 16

spis treści

LISTOPAD/2023 - LUTY/2024

- 8 NASTROJE** Fotografia i plakat we wnętrzu.
- 12 CO SIĘ DZIEJE** Kalendarium wystaw wartych zobaczenia.
- 20 WYDARZENIA**
  - ◆ Sztuka o dzieleniu. Motyw granicy na wystawie w Muzeum Narodowym w Poznaniu.
  - ◆ Patronat „Salonu”: książka *Konieczny. Na styk.*
- 22 ZJAWISKO** Turystyka na sterydach.
- 28 FELIETON** Jakub Szczęsny. Lewacka fanaberia.
- 30 PROJEKTY Z MISJĄ** Uczyc się od faveli. Wywiad „Salonu”: Alejandro Aravena o architekturze humanitarnej.
- 36 DOM I WNĘTRZE**
  - ◆ Na krawędzi dwóch światów.
  - ◆ Pod spiralą nieba.

## SZTUKA Z FOX DEKORATOR



- 72 KULTURA** Płec artystyczna. Kobięca sztuka zaangażowana.
- 82 REZYDENCJE ARTYSTYCZNE** Przesuwanie horyzontu.
- 90 SPOTKANIA** Adriano Berengo. Wojownik ze szklanej wyspy.
- 96 PORTFOLIO** Stanisław Baj. W związku z rzeką.
- 106 DOM DO TWORZENIA** Āderu Namas.
- 108 GRAND TOUR** Szczecin - raj odzyskany. Po obiektach ikon miasta oprowadza architekt Robert Konieczny.
- 116 ARCHI-WYCIECZKA** Nowe życie w architekturze. Odwiedzamy finalistów Nagrody Specjalnej Magazynu „Salon”.
- 120 INWESTYCJE W NIERUCHOMOŚCI** Systemy condo i aparthoteli.
- 124 TECHNOLOGIE**
  - ◆ Lekka i ciepła odzież z heattech.
  - ◆ Droga do zielonej kuchni. AGD chroniące zasoby Ziemi i portfela.
- 132 OD SZTUKI DO DESIGNU** Białe złoto w odcieniu blue.
- 134 AKTUALNOŚCI** Produkty godne uwagi.
- 138 DZIEJE RZECZY** Fantazja, odwaga, przyszłość. Reedukacja w projektowaniu.



- 30 Alejandro Aravena.** Czego współczesny świat Zachodu może uczyć się od faveli.
- 56 Jan Tyniec.** Mieszkanie artysty w warszawskiej kamienicy z 1931 r. na Powiślu.



- 90 Berengo Studio.** W starej hucie na weneckiej wyspie Murano arcydzieła ze szkła tworzą najwybitniejsi artyści. Świat poznaje je na wystawach Glasstress, niedawno w PGS w Sopocie.



- 126 Kuchnia eko.** W niej oszczędza się energię, nie marnuje żywności ani nie generuje nadmiaru śmieci. Pomagają w tym technologie i zmiana nawyków.



ZŁOTE PIERŚCIONKI Z DIAMENTAMI I BRYLANTAMI, wzory 220.538 i 220.209



APART.pl



# SALON

*na początek*



Stanisław Baj, *Rzeka Bug*, olej na płótnie, 2023 r.

Fot. portret - Jacek Kucharczyk, obraz - dzięki uprzejmości artysty

## **Wszyscy potrzebujemy swojego miejsca na ziemi.**

**Kawałka przestrzeni, który nas definiuje**, stanowi najważniejszy punkt odniesienia. Stąd czerpiemy siłę, także do tego, by być w drodze. I móc wrócić, bez takiego miejsca podróż jest wygnaniem. To właśnie powroty do źródeł stały się leitmotivem tego numeru.

Powroty po spokój, po możliwość tworzenia, po mierzenie się z przemijaniem. W pamięci utkwiły mi szczególnie te znad Buga. Prof. Stanisław Baj, którego odwiedziliśmy na Podlasiu, od ponad 20 lat przychodzi w to samo zakole rzeki, próbując uchwycić i namalować jej istotę. Te prace mają w sobie coś nierealnego i mistycznego. Jakiś ponadzmysłowy urok zabierający widza w przestrzeń, gdzie woda płynie, a czas potrafi na chwilę się zatrzymać. Przypomniałam sobie dokument nakręcony kilka lat temu w Nowej Zelandii – o rzece, którą uznano za istotę żywą, potężną i życiodajną. Przyznano jej osobowość prawną.

Czego uczy nas mądrość natury? Czy sztuka może uratować świat, naszą wyobraźnię i wrażliwość? O tym rozmawiamy również z młodymi polskimi artystami tworzącymi w ramach rezydencji artystycznych w różnych zakątkach Europy.

Małgorzata Tomczyk

## **POLITYKA**

Wydawca POLITYKA Spółka z o.o. S.K.A. Adres: ul. Stupecka 6, 02-309 Warszawa. Recepcja główna tel. 22-451-61-33/34, e-mail: polityka@polityka.pl, www.polityka.pl

Prezes i Redaktor Naczelny Jerzy Baczyński Z-cy Redaktora Naczelnego Mariusz Janicki, Witold Pawłowski Dyrektor Wydawniczy Piotr Zmelonek

Koncepcja wydania, Redaktor Prowadząca Małgorzata Tomczyk, e-mail: m.tomczyk@polityka.pl Redakcja, korekta Mirosława Kopoczek, Małgorzata Pawlak

Projekt graficzny Bożena Kalinowska, Piotr Tarasiuk Grafika Bożena Kalinowska Fotoedycja, opracowanie zdjęć, produkcja Joanna Zatorska

Dyrektor Biura Reklamy Izabela Kowalczyk-Dudek, tel. 22-451-61-45, e-mail: reklama@polityka.pl Reklama Mariola Galewska, tel. 22-451-61-67, e-mail: m.galewska@polityka.pl

Za treść ogłoszeń redakcja ponosi odpowiedzialność w granicach wskazanych w ust. 2 art. 42 ustawy Prawo prasowe.



# VERSACE

Rosenthal

## Rosenthal meets Versace

„Virtus Alphabet” to najnowsza odsłona kolekcji porcelany tworzonych we współpracy z włoskim domem mody Versace. Współpraca manufaktury Rosenthal z rodzinstwem mediolańskich kreatorów rozpoczęła się na początku lat 90. XX wieku, kiedy zdecydowali się oni stworzyć efektowne dekoracje designerskich upominków. Ich projekty wzbudziły tak duże zainteresowanie, że podjęto decyzję o wprowadzeniu całej autorskiej kolekcji. Tak powstało „Rosenthal meets Versace”. Bogata stylizyka, odważne połączenia kolorystyczne, liczne złączenia i czytelne nawiązania do aktualnych trendów ze świata mody to znaki szczególne kolekcji sygnowanych znakiem mitycznej meduzy. Tym razem bogata ornamentyka łączy się z zabawną grą liternictwem. Kubek „Virtus Alphabet” z własnym inicjałem to idealny pomysł na odrobinę luksusu na co dzień!





**Fotografie Tima Walkera są jak obrazy.** Czasem nostalgiczne, często surrealistyczne, zawsze starannie wykreowane. Nic dziwnego, że można je oglądać na wystawach organizowanych przez renomowane galerie i muzea, jak choćby Victoria and Albert Museum w Londynie. Zdjęcie z 2016 r., przedstawiające Stellę Tennant w sukni projektu Johna Galliano (Dior Haute Couture 2007), pojawiło się na wystawie w londyńskiej Michael Hoppen Gallery cztery lata temu. Powielone w limitowanej liczbie, w formacie 125 x 100 cm, jest do kupienia na stronie galerii.





1

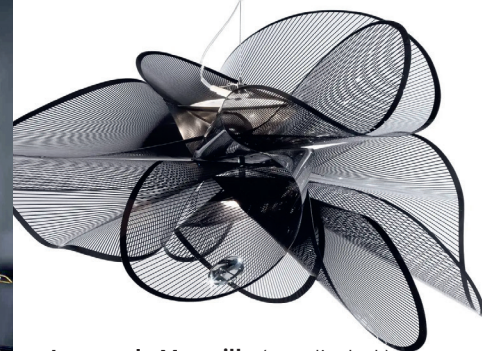

2

**Lampe de Marseille** (na zdj. obok) powstała, by lepiej doświetlić pokazowe lokale Unité d'Habitation, eksperymentalnego bloku mieszkalnego autorstwa Le Corbusiera. Elegancki kinkiet, symbol modernizmu lat 50., przetrwał próbę czasu. Jak cenne dzieło sztuki. Sztuki projektowania.

## FOTOGRAFIA MA GŁOS

Z zapisanymi w kadrze emocjami, przestrzenią i czasem nadaje klimat wnętrzu. ŚWIATŁOCZUŁA, ZMIENIA SIĘ ZALEŻNIE OD INTENSYWNOŚCI I BARWY OŚWIETLENIA. LUBI HARMONIĘ, więc zestrój ją z otoczeniem.

wybór ANNA ŚPIEWAK



4



3



5

6

- 1. Talerze**, kolekcja Tema e Variazioni Plates, proj. Piero Fornasetti, Fornasetti, fornasetti.com.  
**2. Lampa La Belle Étoile**, proj. Adriano Rachele, SLAMP, mistrzlamp.pl. **3. Kinkiet Lampe de Marseille**, proj. Le Corbusier, Nemo, nap.com.pl. **4. Lampa Le Klint**, Ceiling, leklint.com. **5. Sofa Feza**, Nobonobo, lepukka.pl. **6. Stolik Plane**, proj. Kateryna Sokolova, WOO, archiproducts.com.

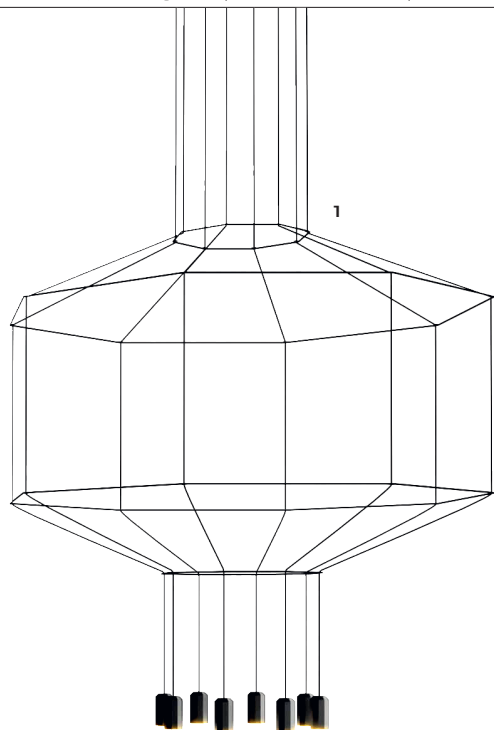

1

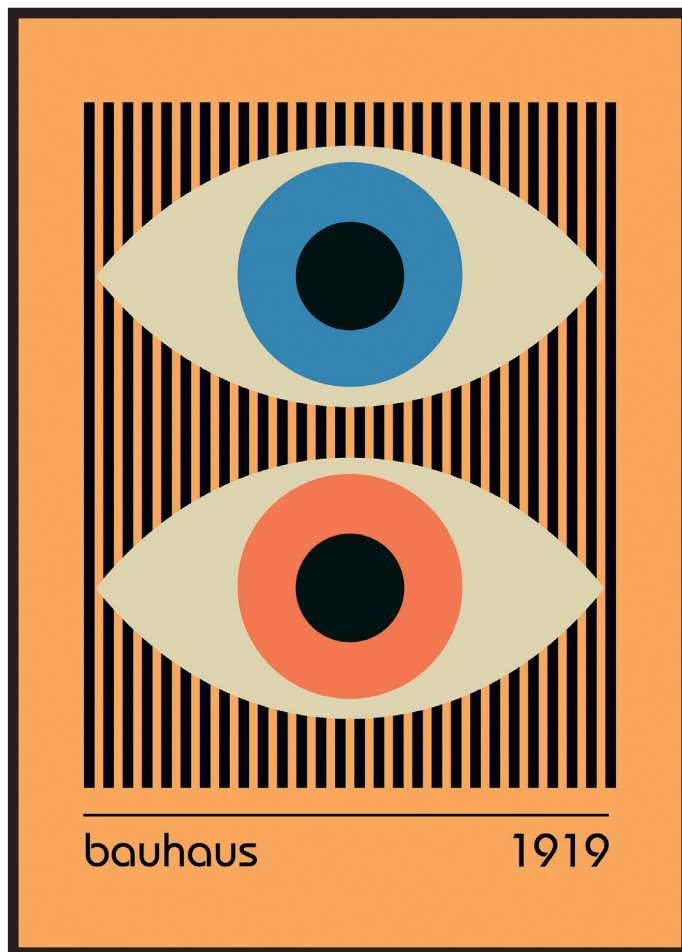

**Plakat Bauhaus Eyes No1.** Zgodnie z wytycznymi słynnej niemieckiej szkoły projektowania na ścianie może wisieć obraz, lustro albo grafika. Wybieramy „oczy” Bauhausu, esencję stylu mistrzów funkcjonalności. Charakteryzuje go prostota formy, geometryczna staranność, wyważone proporcje.



2

## SIŁA PLAKATU

Wyrafinowana odmiana grafiki operująca skrótami. Angażuje wizualnie i intelektualnie. **ZESTAWIAJĄC TAKI OBRAZ Z PROSTYMI MEBLAMI ORAZ DODATKAMI VINTAGE**, wzmocnisz moc aranżacyjnego przekazu.

wybór ANNA ŚPIEWAK



3

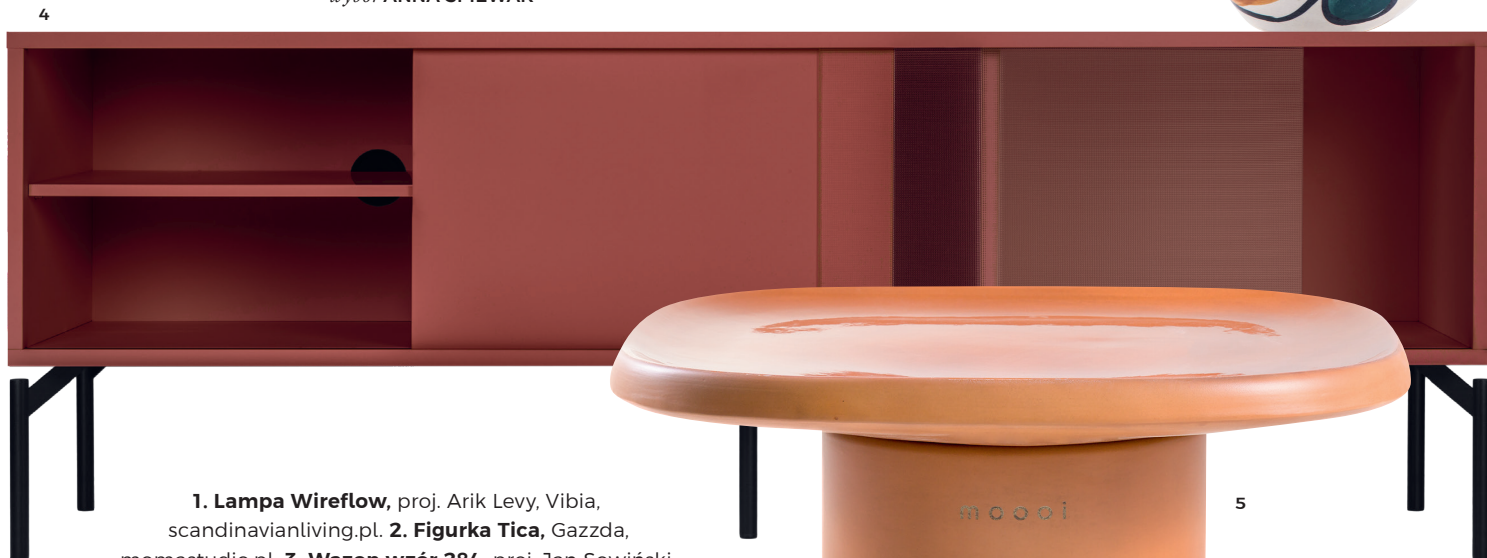

4

5

**1. Lampa Wireflow**, proj. Arik Levy, Vibia, [scandinavianliving.pl](http://scandinavianliving.pl). **2. Figurka Tica**, Gazzda, [momastudio.pl](http://momastudio.pl). **3. Wazon wzór 284**, proj. Jan Sowiński (1958), Zakłady Fajansu Włocławek, [artinfo.pl](http://artinfo.pl). **4. Szafka RTV Met**, [noo.ma/pl](http://noo.ma/pl). **5. Stolik Obon**, proj. Simone Bonanni, MOOOI, [moooi.com](http://moooi.com).



[www.ton.eu](http://www.ton.eu)

Hand-crafted  
for generations

**La Zitta krzesło**  
design / Alexander Gufler <sup>AVIT</sup>

SHOWROOM TON  
02-797 Warszawa | Al. KEN 47/U10  
Informacja o najbliższym salonie w Polsce:  
tel. 22 406 20 00 | [warszawa@ton.eu](mailto:warszawa@ton.eu)  
Samodzielna konfiguracja na [www.ton.eu](http://www.ton.eu)



# LEKCJE MUZEALNE

Forma i funkcja muzeum od początku XX wieku poddawane były wnikliwej krytyce. GDY AWANGARDZIŚCI NAWOŁYWALI DO ICH SPALENIA, A THEODOR W. ADORNO WSKAZYWAŁ NA KONOTACJE SEMANTYCZNE SŁÓW MUZEUM I MAUZOLEUM, potencjał instytucji wydawał się bliski wyczerpaniu.

tekst ZOFIA MAŁYSA-JANCZY

**M**uzea odrobiły w ostatnim czasie kilka ważnych lekcji i wciąż nadrabiają zaległości. Zwracają eksponaty pozyskiwane przy użyciu wątpliwych metod czy grabieży, tworzą programy wystawiennicze z uwzględnieniem herstorii sztuki oraz studiów postkolonialnych, dbają o widoczność w sieci, dostosowują swoje progi do potrzeb coraz szerszego grona odbiorców. Miłośnicy sztuki odwiedzają się z roku na rok rosnącą frekwencją.

Jesień to dobry czas, by nie tylko zajrzeć do ulubionych placówek wystawienniczych, lecz także poszukać nowości. Czekać na oddanie gmachu Muzeum Sztuki Nowoczesnej przy placu Defilad, w stolicy warto wybrać się do nowej siedziby Fundacji Sztuki Polskiej ING czy niedawno otwartego Muzeum Historii Polski. Na mapie Warszawy pojawiła się także galeria Lisowski, programowo zorientowana na sztukę queerową.

Przy wrocławskim Rynku na stałe gościła kolekcja Krupa Art Foundation promująca artystów XX i XXI wieku. —————>



**3.10.2023-14.01.2024 WROCLAW**

**„Szkłane życiorysy. Polskie projektantki szkła (1945-2020)” - Muzeum Narodowe**

„Czasami szkło skrzy się mocniej od brylantów, bo bardziej musi się wykazać”, pisał Terry Pratchett. Choć polskie projektantki szkła wykazują się kunsztem na równi z projektantami, ich nazwiska wciąż pozostają mniej rozpoznawalne. „Szkłane życiorysy...” to największy dotychczas przegląd twórczości rodzimych artystek działających w kruchej materii – od pionierek przedwojennego projektowania szkła i pierwszych absolwentek Katedry Szkła PWSSP we Wrocławiu, przez projektantki debiutujące w kolejnych dekadach XX wieku, aż po twórczynie współczesne. Eryka Trzewik-Drost, Maria Słaboń-Kapa, Aleksandra Kujawska, Monika Orkusz czy Halina Jastrzębowska-Sigmund - to tylko niektóre z autorek, których prace można zobaczyć we Wrocławiu.



P I C A S S O



Pablo Picasso | Kobieta w fortele nr 17 / Woman in an Armchair No. 17 (1948) | Muzeum Narodowe w Warszawie / The National Museum in Warsaw | © Succesion Picasso 2023

12.10.2023 - 14.01.2024

DOFINANSOWANO ZE ŚRODKÓW MINISTRA KULTURY I DZIEDZICTWA NARODOWEGO

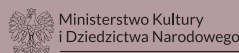

PATRONAT AMBASADY HISZPANII W POLSCE

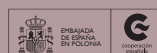

UE 23

INSTYTUCJA PARTNERSKA



MECENAS WYSTAWY



MECENASI MUZEUM



PARTNER STRATEGICZNY MUZEUM



PARTNERZY MUZEUM



WSPÓLNARCIWA

