

dr Ulrich Warnke

# Fizyka kwantowa na co dzień



Jak świadomość i podświadomość  
wpływają na Twoją rzeczywistość



STUDIO  
ASTROPSYCHOLOGII  
*jeszcze lepsze jutro*

dr Ulrich Warnke

# Fizyka kwantowa na co dzień

Jak świadomość i podświadomość  
wpływają na Twoją rzeczywistość



STUDIO  
ASTROPSYCHOLOGII  
*jeszcze lepsze jutro*

REDAKCJA: Irena Kloskowska  
SKŁAD: Emilia Dajnowicz  
PROJEKT OKŁADKI: Emilia Dajnowicz  
TEUMACZENIE: Maria Stożek

Wydanie I  
BIAŁYSTOK 2021  
ISBN 978-83-8171-482-2

Tytuł oryginału: *Quantenphilosophie und Spiritualität. Der Schlüssel zu den Geheimnissen des menschlichen Seins*

© 2011 Scorpio Verlag GmbH & Co. KG, Berlin · München

© Copyright for the Polish edition by Studio Astropsychologii, Białystok 2020  
All rights reserved, including the right of reproduction in whole or in part in any form.

Wszelkie prawa zastrzeżone. Bez uprzedniej pisemnej zgody wydawcy żadna część tej książki nie może być powielana w jakimkolwiek procesie mechanicznym, fotograficznym lub elektronicznym ani w formie nagrania fonograficznego. Nie może też być przechowywana w systemie wyszukiwania, przesyłana lub w inny sposób kopiowana do użytku publicznego lub prywatnego – w inny sposób niż „dozwolony użytek” obejmujący krótkie cytaty zawarte w artykułach i recenzjach.

Książka ta zawiera porady i informacje odnoszące się do opieki zdrowotnej. Nie powinny one jednak zastępować porady lekarza ani dietetyka. Jeśli podejrzewasz u siebie problemy zdrowotne lub wiesz o nich, powinieneś skonsultować się z lekarzem zanim rozpoczniesz jakiegokolwiek program poprawy zdrowia czy leczenia. Dłożono wszelkich starań, aby informacje zaprezentowane w tej książce były rzetelne i aktualne podczas daty jej publikacji. Wydawca i autor nie ponoszą żadnej odpowiedzialności za jakiegokolwiek skutki dla zdrowia mogące wystąpić w wyniku stosowania zaprezentowanych w książce metod.



Bądź na bieżąco i śledź nasze wydawnictwo na Facebooku.  
[www.facebook.com/Wydawnictwo.Studio.Astropsychologii](https://www.facebook.com/Wydawnictwo.Studio.Astropsychologii)



STUDIO  
ASTROPSYCHOLOGII  
*jeszcze lepsze jutro*

15-762 Białystok  
ul. Antoniuk Fabr. 55/24  
85 662 92 67 – redakcja  
85 654 78 06 – sekretariat  
85 653 13 03 – dział handlowy – hurt  
85 654 78 35 – [www.talizman.pl](http://www.talizman.pl) – detal  
strona wydawnictwa: [www.studioastro.pl](http://www.studioastro.pl)

Więcej informacji znajdziesz na portalu [www.psychotronika.pl](http://www.psychotronika.pl)

PRINTED IN POLAND

# Spis treści

Przedmowa .....	9	
Rozdział 1		
Wiedza i duchowość – nie do pogodzenia ze sobą? .....		13
Człowiek, wciąż nieodgadniona istota .....	14	
Społeczeństwo hołduje dogmatom i paradygmatom .....	18	
Czy wiedza o przyrodzie jest nie do pogodzenia z naszą rzeczywistością? .....	24	
Naukowcy w poszukiwaniu istoty życia .....	28	
Rozdział 2		
Oczekiwanie i wiara .....	37	
Przełączanie procesów umysłowych na materialne .....	48	
Jak działają efekty placebo i nocebo? .....	50	

Oczekiwanie i wiara prowadzą do realnych przeżyć .....	51
W poszukiwaniu innego, kreatywnego życia .....	57
<b>Rozdział 3</b>	
Materia, energia i próżnia w ludzkim organizmie ...	61
Czym jest materia ludzka? .....	62
Organizm jako układ kwantowy .....	65
<i>Morze wszelkich możliwości</i> jako przyczyna wszystkiego .....	71
Rola materii w życiu organizmów żywych .....	75
Kwantowy paradoks Zenona .....	77
Reakcja wyłapuje i wzmacnia energię .....	81
<b>Rozdział 4</b>	
Świadomość jako początek wszystkiego .....	87
Badanie istoty życia .....	92
Jak nasza świadomość rządzi materią ludzką .....	95
Zasada reakcji w postrzeganiu rzeczywistości .....	99
Teleobserwacja, czyli widzenie na odległość – <i>remote viewing</i> .....	102
Świadomość – przyczyna aktywności mózgu, a nie jej skutek .....	103
Uniwersalna świadomość i rejestrujące pole tła .....	106
Również <i>czas</i> powstaje dzięki świadomości .....	110
Czy istnieje obiektywny czas poza świadomością? .....	112
Retrospekt – wywieranie wpływu na przeszłość .....	119
<b>Rozdział 5</b>	
Rzeczywistość i informacja – co dla nas oznaczają? .....	137
Świat snów .....	139

Mentalny świat przeżyć .....	142
Mylne wnioski w procesie myślenia .....	147
Mistyczna filozofia kwantowa .....	149
Rola obserwatora w rzeczywistości kwantowej .....	152
Świat zewnętrzny i wewnętrzny stanowią jedność .....	156
Rzeczywistość i informacja oznaczają to samo .....	159
Informacja i <i>morze wszelkich możliwości</i> .....	162
Możliwości sterowania za pomocą umysłu .....	169
Programowanie matrycy? .....	170
Zasada celowego sprzężenia zwrotnego .....	172

## Rozdział 6

Podstawy sztuki leczenia .....	181
Leczenie jako przywracanie formy/struktury/postaci ...	187
Retrospekt i leczenie .....	194
Biologiczna operacja czasowa .....	198
Potencjały uaktywniają informacje z wcześniejszych faz ewolucji .....	199
Wyleczenie dzięki <i>informacji zapisanej w matrycy</i> .....	202
Zmiana osobowości zmienia też chorobę .....	203
Nieograniczona świadomość i nauka .....	208

## Rozdział 7

Łącznik pomiędzy umysłem, duszą i materią ludzką .....	215
Spin – podstawowy mechanizm przełączania .....	221
Aktywność kwantowa w procesach życia i świadomości dowiedziona w eksperymentach .....	224
Spin jako połączenie z uniwersalnym polem informacji .....	234
Z czterech sił pierwotnych powstają trzy .....	240

Ciemna energia i ciemna materia jako matryca umysłu i duszy .....	241
<b>Rozdział 8</b>	
Zastosowanie starej i nowej wiedzy .....	247
Własne <i>ja</i> jako układ kwantowy .....	248
Zastosowane świadomości absolutnej .....	251
Rozszerzenie świadomości to rozszerzenie pola postrzegania .....	258
Intuicyjne przeświadczenia .....	262
Organizacja z ukierunkowaniem na cel .....	263
Kodowana wiedza tajemna .....	265
Ograniczoność – główny problem w realizacji .....	266
Świadome śnienie jako stan wytrenowania .....	267
Przegląd metod .....	270
<b>Rozdział 9</b>	
Alchemia wskazuje drogę .....	281
Zstąpienie umysłu, wzrost duszy i połączenie w wielkim i małym dziele .....	303
Bibliografia .....	305
Spis haseł .....	319

# Przedmowa

**K**to pokazał ptakom wędrownym, jak przemierzać tysiące kilometrów? Skąd niektórzy ludzie *wiedzą*, że dojdzie do katastrofy naturalnej? Gdzie są ukryte nasze wspomnienia? Czym jest umysł, czym materia, a czym dusza?

Od kiedy sięgam pamięcią, nurtowały mnie pytania tego typu. Miałem również możliwość wykorzystania moich zainteresowań w życiu zawodowym. Po zdaniu egzaminów i promocji z biologii zostałem mianowany nauczycielem *do zadań specjalnych* i otrzymałem zlecenie prowadzenia zajęć ze wszystkich dziedzin zajmujących się życiem ludzkim. Na moich wykładach i seminariach prezentowane były tematy z obszarów biofizyki, biomedycyny, medycyny środowiskowej, bioniki i psychologii fizjologicznej. Moja grupa robocza zajmowała się konstrukcją nieinwazyjnych fizycznych systemów terapii, które cieszyły się sporymi osiągnięciami w medycynie. Przez kilkadziesiąt lat miałem zatem możliwość spojrzenia jakby *ponad brzegiem talerzy*



na poszczególne dziedziny i interdyscyplinarnego połączenia ze sobą biologii, psychologii, fizyki, medycyny oraz techniki. Potem mogłem przenieść wnioski wypływające z badań interdyscyplinarnych – do których udało mi się dojść w ten sposób – na organizm biologiczny (ogólnie rzecz biorąc), a w szczególności na człowieka. Ostatecznie zawsze chodziło o te same pytania: *Jak jesteśmy zbudowani, w jaki sposób funkcjonujemy, jak zachować swoje zdrowie oraz w jaki sposób wpływać na procesy w naszym organizmie za pomocą delikatnych narzędzi?*

W tym czasie ogólnie przyjęte było postrzeganie fizyki molekularnej (chemii) jako podstawy życia. Na tej podstawie bazowały wszystkie funkcje życiowe (fizjologia), a ich zwieńczeniem było zachowanie całkowite (psychologia), które nimi rządziło. Jednak w jaki sposób udało się organizmom osiągnąć decydujące korzyści dla ich życia, które z tego wynikały?

W tym kontekście zawsze pojawiała się również kwestia współdziałania umysłu i materii. Dlaczego za pomocą naszej woli – czysto umysłowej zasady – możemy dowolnie poruszać przykładowo materią naszych rąk i nóg? Dlaczego możemy tworzyć słowa i zdania, jeśli mamy na to ochotę? Gdzie są ukryte nasze wspomnienia? Skąd pochodzą nasze uczucia? Dlaczego czujemy wewnętrzny pociąg do spraw duchowych?

Moje wcześniejsze pytania zostały bez odpowiedzi – a do tego przyszły nowe. Również na nie nie byłem w stanie odpowiedzieć. Wielu innym, większym i bardziej znaczącym naukowcom również się to nie udało. Oczywiście są też tacy, którzy nie zadają sobie takich pytań, ponieważ trzymają się rzeczy rzekomo oczywistych, czyli takich, które można zmierzyć i obliczyć. I na początku wydaje się, że jest to prostsza droga: nie pytać, czym jest materia, czym jest umysł i dusza. Krótko mówiąc, całkowicie pomijać pytania dotyczące istoty życia. Szybko zrozumiałem, że

fizyka molekularna – ważna podstawa mojej pracy naukowej – nie wystarczy do odpowiedzi na te decydujące pytania. Musiało być jeszcze coś więcej. Stałem zatem przed zadaniem, które polegało na tym, żeby dowiedzieć się, kim my właściwie jesteśmy i w jaki sposób możemy stać się tymi, kim rzeczywiście jesteśmy.

Jako naukowiec stojący w obliczu tego, co fizycy kwantowi odkryli wcale nie tak dawno, i poszukujący odpowiedzi na istotne i naglące kwestie życia, ciągle odkrywam i w końcu ze zdumieniem stwierdzam, że ludzie żyjący na przestrzeni wieków i reprezentujący wszystkie kultury mieli dostęp do wiedzy, którą teraz znowu (o dziwo) musimy sobie mozolnie przyswoić.

Najwyraźniej nasza rzekomo sprawdzona wiedza, którą łatwo można udowodnić, wywołała w nas poczucie arogancji w stosunku do doświadczeń naszych przodków. Postrzegaliśmy nasz świat trzeźwo i w sposób *naukowy* – do czasu, aż otwarliśmy nasze oczy na coś większego.

Ulrich Warnke, kwiecień 2011 rok

## Rozdział 1

# Wiedza i duchowość – nie do pogodzenia ze sobą?

*Każdy, kto poważnie podchodzi do nauki, dochodzi do przekonania, że w prawidłowościach świata manifestuje się umysł znacznie przewyższający ten ludzki, któremu my – z naszymi skromnymi siłami – musimy pokornie ustąpić.*

ALBERT EINSTEIN

Nauka łącznie składa się z hipotezy lub teorii, z obserwacji, doświadczenia i z wiary. Z tego powstają modele, nie wiara. Nikt nie wie, kiedy model naukowy stanowi wyłącznie pomoc, a kiedy opisana jest prawdziwa rzeczywistość. Model jest zawsze tylko przykładem dialogu pomiędzy umysłem a naturą; nie wyjaśnia jednak ani istoty umysłu, ani natury. Aby móc stworzyć teorię, kładziona jest jakby rama wokół szukanego problemu,

czyli wybierany jest *wycinek* z natury. W żadnym wypadku nie dotyczy to rzeczywistości. Nauka buduje zawsze i wyłącznie modele umysłowe procesów naturalnych.

## Człowiek, wciąż nieodgadniona istota

Człowiek dysponuje ogromnymi możliwościami umysłu, jednak większość z nas ich nie wykorzystuje – nie wiemy nawet, że one istnieją.

Przy tym wystarczy tylko postawić sobie pytanie, dlaczego nasz organizm w ogóle funkcjonuje. Dlaczego mogę mówić lub biegać? Lub weźmy całkiem prosty przykład z naszej motoryki: *Chcę teraz podnieść moją prawą rękę* – mówię, a materia ręki podnosi się rzeczywiście wbrew sile ciężkości.

*Przecież to jest śmiesznie proste* – powiesz może spontanicznie i w wyniku przyzwyczajenia. Ale spójrz jeszcze raz dokładnie na zdanie, które zaczyna się od *Ja chcę...* Mogę teraz spytać: *Kim jest to „ja”? Kim lub czym jest „moja wola”? I dlaczego mogę za pomocą zasady duchowej – którą z pewnością jest moja wola – wpływać na materię mojej ręki?* Ponieważ przez mechaniczne poruszenie słucha ona dokładnie mojej woli – o ile moje ciało jest sprawne.

Pierwszą tajemnicę można opisać następująco: Umysł steruje materią naszego życia w każdym momencie naszej codzienności. W jaki inny sposób niż za pomocą naszej własnej woli – czyste zasady umysłu – moglibyśmy mówić, biegać i wykonywać inne czynności motoryczne? Dlaczego nie wyjaśniliśmy tej zagadki do dnia dzisiejszego?

Główny wydzźwięk tej książki jest prowokacyjny. Dlatego też będę go podkreślał na kolejnych stronach i również teraz, na samym początku:

*Bez świadomości nic nie istnieje – naprawdę absolutnie nic na tym świecie. Wszystko, rzeczywiście wszystko, co wiemy na temat tego świata; wszystko, co nasz świat stanowi, wszystko, co jest możliwe, do tej pory zawsze i wyłącznie dokonywało się za pomocą ludzkiej świadomości.*

*Jeśli nie ma świadomości, nie można też dowieść, że istnieje świat i cały wszechświat. Jeśli nigdzie nie występuje świadomość, nie ma również jaźni, środowiska, przyrody, Słońca, kosmosu. Z wnioskowania z przeciwieństwa wynika, że świadomość stwarza wszystko – wszystko, co istnieje; wszystko, o czym się dowiadujemy za pomocą naszych zmysłów; wszystko, czego doświadczamy; wszystko, co mamy w pamięci.*

Nie zdajemy sobie po prostu sprawy z prawdziwych cudów. Na przykład graniczy z cudem, żebyśmy mogli rządzić naszym ciałem za pomocą świadomości. Biegamy, podnosimy, chwytamy, ponieważ tego chcemy. Nasza wola ma moc to wszystko uczynić. Jednak wola jest zasadą czysto instruktywną, natomiast bieganie, podnoszenie lub chwytanie zawsze mają związek ze zmianami w ludzkiej materii – są aktywowane nerwy, kurczą się mięśnie. Moja wola i moje myśli mają wpływ na materię. W tym momencie pojawia się decydujące pytanie – w jaki sposób i gdzie odbywa się transformacja impulsu umysłowego, skutek której wywierany jest czysty wpływ na materię? Co się dokładnie dzieje, jeśli przykładowo podnoszę rękę? Co się dzieje, kiedy wola wzywa materię, żeby coś zrobiła?

Najwyraźniej odbywa się przepływ informacji. Informacje są przekazywane między umysłem a materią. Przeanalizujmy na pewnym przykładzie, jak ważną rolę odgrywa informacja na płaszczynie kwantowej.

Co powoduje zamierzony i wywołany (przez informację) wpływ na materię, kiedy przykładowo podnoszę rękę?

- Aby był w stanie podnieść rękę, moje mięśnie muszą być napięte.
- Aby mięśnie mogły być napięte, membrany określonych minerałów (sód, potas, ewentualnie chlorek) muszą być przepuszczalne (wywołanie elektrycznego potencjału czynnościowego).
- Aby membrany mogły być przepuszczalne, określone proteiny/enzymy muszą poruszyć lub otworzyć bramy membran.
- Aby proteiny/enzymy mogły otworzyć bramy membran, muszą zamienić one swoją formę/strukturę/postać (konfigurację) na inną formę/strukturę/postać (konformację).
- Aby mogła nastąpić zamiana na aktywną konformację proteinową, operacje siłowe i czasowe muszą oddziaływać na połączenia molekularne protein/enzymów.
- Na potrzeby operacji siłowych i czasowych spiny muszą zmienić swoje właściwości (uniwersalnie rozprzestrzeniona funkcja falowa).
- Aby spiny mogły zmienić swoje właściwości, musi odbywać się przepływ informacji.
- Wola/umysł/psychika/świadomość kanalizują te informacje.
- Dopiero wtedy, kiedy zostają spełnione te wymagania, mięsień może się napiąć.

Zasada umysłu, moja wola, stworzyła zatem (przyczynowo) własną moc połączeń molekularnych. Jednak w jaki sposób działa ta moc uwalniana przez umysł? Przez co ona jest uwalniana?

Każda moc zawsze wymaga pokładów energii. Jednak skąd pochodzi ta energia? W jaki sposób moje *ja* może wykorzystać tę energię? Jak może nią zarządzać? Nie znaleźliśmy jeszcze ostatecznych odpowiedzi na te pytania, ale znane są nam te zjawiska i mamy zarówno modele, jak i wskazówki.

Proces, w trakcie którego energia oddziałuje na konstrukcję molekularną w czasie i przestrzeni, podlega prawidłowościom fizyki kwantowej.

Również świadomość niewątpliwie moduluje struktury czasowo-przestrzenne tego rodzaju i podlega przy tym prawidłowościom fizyki kwantowej.

Stworzenie struktury i funkcji żywego organizmu należy do zadań nauk przyrodniczych. Działaniem *siły umysłowej* w życiu organizmu zajmowała się do tej pory filozofia.

Nowa fizyka dochodzi do przekonania, że w przypadku elementarnych płaszczyzn naszego życia niemożliwe jest rozdzielanie obu tych dyscyplin naukowych, ponieważ nakładają się one na siebie. Obszar wiedzy, w którym obie te dyscypliny się zająbiają, określany jest mianem filozofii kwantowej (Neuser Und Neuser-von Oettingen 1997).

*Informacja i subiektywna świadomość kierują materią.* Był to najbardziej brzemienny w skutkach wniosek wynikający z badań z obszaru nowej fizyki. Jeśli te wnioski przeniesiemy na całkiem ogólny grunt nauk przyrodniczych, to możemy stwierdzić, że definitywnie popełniamy błąd, jeśli wykluczamy z medycyny stanowiące jedność informację i świadomość z jednej strony oraz duchowość i umysł z drugiej strony, określając je mianem rzekomo nienaukowych. Jak to się dzieje, że medycyna ludów pierwotnych według WHO odnosi podobne sukcesy, co zachodnia medycyna akademicka? Czy możemy nadal – w obliczu stwierdzeń naukowych dotyczących działania leków farmaceu-

tycznych – stosować efekty placebo, nawet jeśli nie wiemy, jak i dlaczego działają? Czy nadal możemy ignorować liczne publikacje naukowe dotyczące zjawiska o nazwie *remote viewing* (widzenie sytuacji na odległość; Puthoff 1996) i raporty naukowe o leczeniu na odległość? (Patrz również rozdział 4.).

## Spółeczeństwo hołduje dogmatom i paradygmatom

Kiedy analizujemy strukturę i funkcję ludzkiego organizmu, za podstawę służy nam zwykle fizyka molekularna. Bazując na niej, możemy opisać anatomię/morfologię, które stanowią znowu podstawę fizjologii (funkcji). W końcu z fizjologią idzie ręka w rękę zachowanie, które nazywamy psychiką. Taki obraz człowieka jest podzielony na jeden mniej lub bardziej mechanistyczny obraz świata, który w swojej przyczynowości został opracowany przez Newtona i od tego czasu uchodzi za stricte naukowy. Nie zwraca się uwagi na to, że w przypadku tego obrazu świata – podobnie jak w przypadku naszego nowoczesnego pojęcia nauki – mamy do czynienia z paradygmatem. *Paradygmat jest niczym innym jak abstrakcją, którą społeczeństwo w określonej fazie swojej historii sobie przywłaszczyło* – mówi Shimon Malin (Malin 2003), i w tym stwierdzeniu zawiera się właściwie wszystko. Przywłaszczamy sobie tę abstrakcję, uważamy ją za prawdę i postępujemy ze wszystkim, co do niej nie pasuje, kierując się mottem – *czego ma nie być, tego nie ma*.

Mnożą się jednak oznaki świadczące o tym, że nie do końca zrozumieliśmy życie i nasz świat. Dzisiejsza nauka nie stawia sobie pytania, co stanowi istotę żywych organizmów, zamiast tego wyjaśnia nam, że istoty żywe funkcjonują za pomocą obwodów



regulacyjnych jak maszyny. Nie ulega wątpliwości, że dzisiejsza medycyna naukowa bada ludzkie życie jednostronnie, koncentrując się na jednej płaszczyźnie, która stanowi tylko częściowy aspekt naszego życia – na materii ciała, jego formie i funkcji. Gorący zwolennicy biologicznego materializmu postrzegają człowieka i inne organizmy jako rodzaj maszyn genowych. Jednak widać coraz wyraźniej, że ten punkt widzenia jest zbyt ograniczony w obliczu świata, w którym materia może stać się elementem kreatywnym – ponieważ kieruje nim umysł. Powstaje stąd logiczny wniosek, że również pojęcia takie jak rzeczywistość z gruntu mogą ulec zmianie. Aktualna zmiana paradygmatu wprowadza zupełnie nowy sposób postrzegania człowieka i jego roli w kosmosie.

Oczywiście ma to również wpływ na medycynę. Współczesna medycyna musi poszerzyć swój horyzont i uwzględniać również psychiczną sytuację pacjenta, jego osobowość i środowisko, w którym przebywa w trakcie badania biologicznych aspektów danej choroby.

Choroba i leczenie to procesy, podczas których organizm sam zarządza własną organizacją. Umysł w znacznym stopniu kieruje tą samoorganizacją, dlatego choroba i leczenie są zjawiskami przede wszystkim umysłowymi. To może być również przyczyną niemal epidemicznego rozprzestrzeniania się dysfunkcji psychosomatycznych. Według badań przeprowadzonych przez Uniwersytet w Dreźnie i Instytut Maxa Plancka w Monachium cierpi na nie już co trzeci mieszkaniec Ziemi. Organizatorzy Kongresu Ochrony Pracy, który odbył się w 2001 roku w Monachium pod hasłem: *Nowoczesne choroby zawodowe*, oszacowali koszty spowodowane przez stres społeczny i mentalny – 85 miliardów euro dla gospodarki i 100 miliardów dla państwa. Lekarze dysponują przy tym tylko nielicznymi wypróbowanymi środkami i metodami leczenia w walce z tym zjawiskiem.

Z pewnością już najwyższy czas, żeby biologia i medycyna zaczęły interesować się osiągnięciami nowej fizyki. Dlaczego?

Medycyna zalicza się do nauk przyrodniczych stosowanych i opiera się przede wszystkim na dziedzinach takich jak chemia, farmacja i biologia. A że fizyka kwantowa odgrywa w tych dyscyplinach ważną rolę, to powinna stać się również częścią medycyny. Jednak ten fakt nie dotarł jeszcze do większości lekarzy. Oczywiście istnieje też niewiedza, którą można wybaczyć. Inaczej rzecz ma się jednak z szeroko rozprzestrzenioną *wiedzą dogmatyczną*, tą rzekomą wiedzą, która pozostaje nadal nienaruszona – nawet wtedy, gdy znany jej do tej pory obraz świata, na którym się opiera, nie dość że już dawno okazał się fałszywy, to został dokładnie sprawdzony.

Zachodni świat nauki rozpada się na niezliczone dyscypliny i dziedziny, które w coraz to węższym stopniu zajmują się poszczególnymi specjalizacjami, jednak prawie w ogóle nie wymieniają informacji między sobą. Może to mieć sens, jeśli w centrum stoi techniczna użyteczność badanego aspektu. Nie jest to jednak rozsądne zachowanie, jeśli ten podział pojawia się wtedy, kiedy w grę wchodzi człowiek. Wzrastająca specjalizacja ekspertów i ich starania, aby *system-człowiek* rozdzielić na coraz to mniejsze jednostki funkcyjne i postrzegać je wszystkie niezależnie od siebie, okazały się w ostateczności nie za mądrym posunięciem.

Wręcz przeciwnie – ludzki organizm stanowi z punktu widzenia filozofii kwantowej złożony i niekończący się układ połączeń, którego nie da się w żaden sposób podzielić na pojedyncze układy zamknięte. Składników wydarzenia nie można oddzielić od wspólnego początku.

Dogmatem jest zatem wciąż powtarzane stwierdzenie, że na bazie opisu molekularnego stworzona zostaje jedyna możliwa

W tej książce zawsze będziemy podkreślać, że nasze *ja* podlega zasadom filozofii kwantowej:

- Uruchamia ona siły mas.
- Działa w dowolnej odległości.
- Nie zna ani przeszłości, ani przyszłości, ale trwające cały czas *teraz*.
- Jest częścią uniwersalnego pola energii i informacji.
- Ma umiejętność wywoływania wydarzeń przez programowanie uniwersalnej matrycy.

i ostateczna wiedza naukowa o człowieku, która dzieli świat na liczne elementy. Elementy te są znowu postrzegane jako skutki przyczyn, ale istnieją niezależnie od siebie i nie mają widocznego związku z całością, która ma charakter duchowy.

Wyłącznie przyczynowe spojrzenie na świat ma na celu tylko przywłaszczenie sobie całej natury – pod względem technicznym i komercyjnym. Do dzisiaj fizyka kwantowa jest bardzo rzadko stosowana w biologii molekularnej, chociaż ta dziedzina biologii sama na niej bazuje.

Właśnie ten stan rzeczy stanowi przyczynę, dlaczego pogląd na holistyczny charakter świata nie znalazł do tej pory uznania. Wtedy też siłą rzeczy znika głęboki szacunek wobec wyjątkowo inteligentnego dzieła stworzenia i w wyraźny sposób wyrażana jest negacja aspektów duchowych w jakimś wydarzeniu. Rezygnuje się ze sposobu myślenia ukierunkowanego na cel – również w temacie ewolucji – na rzecz czysto przyczynowego sposobu myślenia, co prowadzi donikąd.

Fizyk Wolfgang Pauli opisał ten stan rzeczy już w 1954 roku w odniesieniu do teorii ewolucji: *Ten model ewolucji jest próbą*

*teoretycznego trzymania się całkowitego wyeliminowania wszelkiej finalności – zgodnie z ideami drugiej połowy XIX wieku. Należy go zastąpić w jakikolwiek sposób przez wprowadzenie do niego przypadku.*

Oczywiście nie możemy użyć żadnych urządzeń pomiarowych, aby udowodnić istnienie świata duchowego. Możemy jednak tak ukierunkować świadomość, aby rozszerzyć naszą zdolność postrzegania.

Tradycyjne nauki duchowe korzystały ze stosowanej filozofii kwantowej w celu odnalezienia konkretnej wiedzy wypływającej z abstrakcyjnych możliwości. Jednak w jaki sposób dostrzec te abstrakcyjne możliwości? Odpowiedzi na to jakże aktualne pytanie (którym zajmiemy się dokładniej w rozdziale 8. tej książki) udzielił czeski matematyk Kurt Gödel w 1930 roku:

1. Najpierw należy zamknąć dostęp do wszystkich innych zmysłów, kładąc się na przykład w spokojnym miejscu. Nie wystarczy jednak wykonanie tej pasywnej czynności – należy również prowadzić aktywne poszukiwania za pomocą umysłu.
2. Niedopuszczalnym błędem jest przyzwolenie, żeby codzienna rzeczywistość ograniczała i określała możliwości, ponieważ wtedy można sobie wyobrazić jedynie kombinacje i permutacje obiektów fizycznych. Umysł jest w stanie bezpośrednio postrzegać nieograniczone ilości.
3. Celem takich myśli i całej filozofii jest postrzeganie absolutu.

Na pytanie, czy Gödel wierzył w istnienie duszy lub innej duchowej całości w kontekście różnych zjawisk i aktywności tego świata, odpowiadał, że duch istnieje niezależnie od tego. Gödel twierdził również, że podziela pogląd reprezentowany przez

wszystkie wielkie tradycje mistyczne, że duch nie jest ograniczony do ludzkiego rozumu, lecz istnieje wszędzie (Schmieke 2009).

Obecnie wielu uznanych naukowców przedstawia najbardziej przekonujące argumenty dowodzące, że tradycyjne mądrości w bardzo zbliżonym stopniu pokrywają się z osiągnięciami nowoczesnej fizyki. Ale skąd nasi przodkowie czerpali wiedzę, którą my dzisiaj tak mozolnie musimy zdobywać za pomocą teorii i eksperymentów?

Prawdopodobnie mamy do czynienia z poznaniem wynikającym ze spojrzenia w głąb siebie lub zatopienia się w myślach. W centrum tego spojrzenia znajduje się tak zwane przeżycie jedności. Odpowiada ono doświadczeniu niezdefiniowanego, niespolaryzowanego *pierwotnego pola*. Określam je mianem *morza wszystkich możliwości*. Za pomocą tego *pierwotnego pola* osiągnięto znaczące poznanie i możemy osiągać je dalej – każdy z nas może.

Czy może to zostać zaakceptowane przez naukę?

Od wielu stuleci dokładnie definiowano, co rozumiemy pod pojęciem nauk przyrodniczych, a co – pod pojęciem nauk humanistycznych. Nie istniały prawie żadne powiązania między tymi obiema dyscyplinami. Jednak naukowcy na całym świecie zauważają, że nie mieliśmy racji, zachowując ten podział. Coraz więcej doświadczeń i faktów przemawia za tym, że na decydujących łącznikach w mikroświecie energia i siła fizyczna z jednej strony (jako jej skutek) i informacja jako składnik pola duchowego z drugiej zlewają się ze sobą. W wyniku tej interakcji bez przerwy powstaje to, czego doświadczamy jako życie.

Werner Heisenberg powiedział kiedyś: *Argument, że istotę organizmów żywych można wyjaśnić tylko za pomocą praw fizyki i chemii, i że nie ma żadnej siły witalnej, nie zgadza się z założeniami nowoczesnej teorii kwantowej* (Ludwig 1994).

Wzajemne oddziaływanie sił jest opisywane za pomocą pól kwantowych. Pola kwantowe składają się z cząsteczek kwantowych. Natomiast cząsteczki kwantowe – z bitów kwantowych. Postrzegana przez nas materia zawiera to wszystko. Przybrała ona swoją formę/strukturę/postać za pomocą czystej informacji kwantowej. Wszystkie informacje kwantowe znajdują się w uniwersalnym polu pierwotnym pod postacią możliwości.

*Informacja kwantowa jest podstawową substancją; pokazuje nam, że materia w zasadzie składa się z tego samego materiału, co nasze myśli (Thomas Görnitz 2007).*

## Czy wiedza o przyrodzie jest nie do pogodzenia z naszą rzeczywistością?

Można coraz częściej zauważyć, że dyscypliny z obszaru nauk przyrodniczych zajmują się wyłącznie zjawiskami życia, ale nie potrafią wyjaśnić, czym rzeczywiście są istoty żywe. Nauka wychodzi z założenia, że formy natury rozwijały się stopniowo z pyłu gwiazdowego. Aminokwasy, składniki tych form, syntetyzowały i nadal syntetyzują we wszechświecie. Znajdują się one zatem w meteoroidach. Czy wyjaśni to powstanie form życia?

Teoria Darwina dotycząca pojawiania się nowych gatunków, zgodnie z którą dobór naturalny opiera się na przypadkowych mutacjach, stanowi tylko spekulację i nie została w najmniejszym stopniu dowiedziona. Czy życie – porządek biologiczny i informacja – rzeczywiście mogło powstać samo z siebie i dalej się rozwijać? Co temu zaprzecza?

Jako przykład weźmy szeroko rozprzestrzenioną na świecie konstrukcję formy: wić. To silnik rotacyjny, za pomocą którego

porusza się mikroorganizm – struktura o wyjątkowej złożoności. Bateria *Escherichia coli* posiada sześć takich ultraminiaturowych silników elektrycznych (o długości 30 nm), których wirnik, stojan i łożysko znajdują się w środku i pomiędzy wewnętrzną i zewnętrzną membraną zamykającą bakterii.

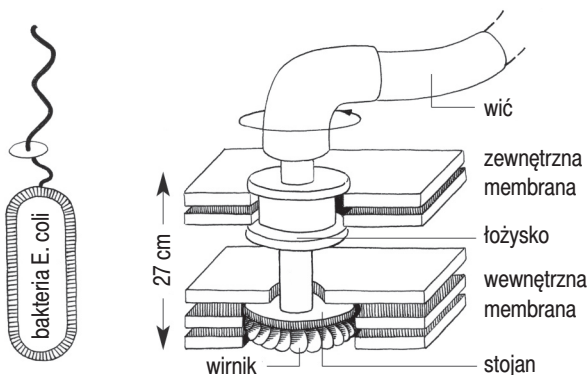

Membrana wewnętrzna stanowi dielektryk kondensatora – w środku ładunku ujemnym 0,2 volt. Protony  $H^+$  przepływają przez silnik do wewnątrz i wprawiają go w ruch za pomocą siły elektrycznej. Może on obracać się do przodu i do tyłu (100 obrotów na sekundę).

Czy możliwe było powstanie tak inteligentnego planu przez czysto przypadkową mutację DNA z wieloma tysiącami nukleotydów? I gdzie jest wstępny etap silnika, który według tej tezy miał być zoptymalizowany przez selekcję? Silnik rotacyjny, który nie jest jeszcze w stanie się obracać, nie może mieć w tym przypadku żadnej wartości selektywnej. Dlatego zostało skonstruowanych sześć takich silników, żeby bakterie coli prowadziły do najwyższych stężeń substancji odżywczych i ponadto mogły aktywnie się oddalać od wysokich stężeń substancji szkodliwych.

Zasadę przepływu protonów  $H^+$  przez membranę stosuje się w strukturach bakteryjnych również do tworzenia energii ATP w komórkach. Bakterie te dotarły do naszych komórek i żyją tam w symbiozie. Otrzymujemy od nich energię, gdy *wydziobują* one elektrony z naszego pożywienia. Czerpią one z tego korzyść, ponieważ ich własne życie jest lepiej chronione.

Z pomocą energii ATP powstaje molekularny silnik linearny, który pracuje w każdym mięśniu. Ruch proteiny miozyny wywołany przez ATP przesuwa membranę o mniej więcej jedną stutysięczną milimetra w kierunku kabla proteinowego aktywny. Silnik pracujący z dużą szybkością ciągle przetwarza te same odcinki jeden po drugim, dlatego włókno mięśniowe się skraca.

Odpowiednia kombinacja sekwencji aminokwasów w celu stworzenia koniecznej aparatury wynosiłaby według kalkulacji przypadkiem  $10^{85}$ . To znaczy z  $10^{85}$  komórek przeciętnie tylko jedna wprowadza konieczną kombinację mutacji. Nawet gdyby istniały morza tych bakterii, można by było spodziewać się za miliard lat tylko  $10^{45}$  jednostek. Całkowite prawdopodobieństwo takiego wydarzenia to:  $10^{-85} \times 10^{45} = 10^{-40}$ .

Podam przykład dla wyjaśnienia tego zjawiska. Szansa, że przypadkowo znajdziemy szpilkę o wielkości  $1 \text{ mm}^3$  w całym wnętrzu Ziemi, wynosi około  $10^{-32}$ . Oznacza to, że jest rzeczą niemożliwą, aby to wydarzenie mogło się samo z siebie pojawić.

Należałoby również odpowiedzieć na wiele pytań dotyczących zasady planowania. Składniki muszą być już uprzednio tak skonstruowane, żeby ostatecznie pasowały do siebie w zmieniających się kombinacjach (zasada budowy modułowej). Gdzie znajdują się jednak instrukcje budowy?

Nie są nam do tej pory znane przyczyny, które prowadzą do powstania formy/struktury/postaci (tworzenie wzoru/fenotyp)



istot żywych. Kombinacji podlegają tylko *dostępne* informacje. Ale skąd one właściwie pochodzą?

Niemal wszystkie funkcje naszego organizmu wymagają obecności protein, przede wszystkim enzymów, które też są proteinami. Liczne grupy naukowe (Princeton University, Manchester University, Adelaide University) stwierdziły, że zjawiska psychiczne, takie jak strach, radość, miłość, również mają wpływ na materię – zarówno materię naszego organizmu, jak i materię poza nim. Psychika najwyraźniej jest w stanie tworzyć enzymy i powodować, że wydzielają one neuroprzekaźniki i hormony.

Enzymy są biopolimerami, czyli potężnymi konstrukcjami molekularnymi. Każdy składnik, każdy aminokwas musi być przymocowany za pomocą precyzyjnych falowników w konkretnym punkcie. Jeśli zatem nasza psychika zmienia aktywność enzymu, to zmienia ona w pierwszym rzędzie konstelację sił wewnątrz enzymu. Zmienia ona nie tylko pojedynczy enzym (było-by to bezużyteczne), lecz zawsze miliony enzymów jednocześnie.

Ta zmiana w strukturze enzymów opiera się na informacji, i nasza świadomość stanowi taką informację, która wywiera wpływ na materię w nas i poza nami. Informacja powstaje poprzez nadawanie sensu i znaczenia. Wola i uczucie wymagają interpretacji sytuacji i nadania jej sensu i znaczenia.

Obecnie możemy tak manipulować DNA, że stwarza ono proteiny zgodnie z naszą wolą. Nie wiemy jednak, co nadało tym proteinom żywotność. Jeśli przyjrzymy się skomplikowanym mechanizmom rozwoju i wzrostu, gdzie wszystko zostało dokładnie zorganizowane, można wykluczyć przypadek (Zöllner-Greer 2007). Znany brytyjski fizyk Roger Penrose kalkuluje, że wartości stałych fizycznych – pochodzące z niezmiernych możliwości – mianowicie 10 do potęgi 10 do potęgi 123, zostały tak dokładnie ustalone, aby były przyjazne dla życia (Penrose 1997).

Gdyby wartości stałych różniły się tylko o 0,000000000001%, nie mogłoby powstać życie biologiczne takie, jakie znamy. Jednak nawet jeśli stałe fizyczne są, jakie są, to jeszcze nie powstało za ich pomocą żadne życie. Nawet przyjmując, że w wyniku różnych zbiegów okoliczności powstało najbardziej prymitywne życie, nie mamy jednak do czynienia ani ze świadomością, ani z inteligencją.

Jeśli życia nie można zredukować do fizyki i chemii materii, to wszystkie starania, aby wiązać powstanie życia z istniejącymi prawami natury, już w zasadzie mija się z celem. I jeśli nawet to zrobimy, pozostaje pytanie – *Skąd biorą się prawa natury?*

## Naukowcy w poszukiwaniu istoty życia

Naukowców, którzy zajmowali się nie tylko badaniem poszczególnych zjawisk, lecz także, i przede wszystkim, kwestiami dotyczącymi istoty życia – czyli właściwie pytaniami natury religijno-duchowej – można było spotkać jeszcze w XIX wieku również na naszych uniwersytetach.

Hans-Peter Waldrich opisuje w swojej książce *Grenzgänger der Wissenschaft* niektórych spośród (wszechstronnie) uczonych, którzy zebrali całą swoją wiedzę z różnych dziedzin. Krótkie opisy tych osób pochodziły z jego rozprawy naukowej. Wszyscy ci naukowcy stali się sławni dzięki swojemu jasnemu myśleniu. W nazewnictwie praw przyrody znajdują się nazwiska niektórych z nich. Zatem daleko im od wszelkiej kontrowersyjności.

### *Gustav Theodor Fechner (1801–1887)*

Fizyk, lekarz, psycholog, filozof, twórca psychologii eksperymentalnej w Niemczech. Wizjoner nowej nauki. Przedstawiciel

duchowego spojrzenia na świat – jak bardzo jest to aktualne w dobie postępującego materializmu. Fechner w wieku 33 lat został profesorem Katedry Fizyki na Uniwersytecie w Lipsku.

Ten naukowiec przytaczał przekonujące argumenty przeciwko stwierdzeniu, że duch jest wytworem mózgu. W tamtych czasach Karl Vogt oznajmił, że myśli są powiązane z mózgiem, tak jak żółć z wątrobą lub mocz z nerkami.

Również Fechner jako lekarz był na początku zdania, że organizm zapada na choroby z powodu jakiegoś braku w *mechanice maszynierii*, a wyleczenie jest efektem naprawy tejże *maszynierii*.

Spotkanie z lekarzem, zoologiem i filozofem Lorenzem Okenem (1779–1851), profesorem w Zurychu, otworzyło Fechnerowi oczy. Oken reprezentował pogląd, że natura jest wyrazem boskiego umysłu. Stwierdził on, że nauka nie jest w stanie rozpoznać rzeczywistych powiązań, które istnieją w przyrodzie. Jego zdaniem, ludzie pierwotni byli daleko bliżej tej prawdy.

Zatem ducha i świadomości nie można obiektywnie zmierzyć. Mimo to określają one każdy moment naszego życia.

Pytanie Fechnera brzmiało następująco: Gdzie w naturze przebiega decydująca linia oddzielająca, gdzie kończy się świadomość i zaczyna świat czysto materialny?

Świadomość poniekąd nie może powstać nagle z niczego.

Argumentacja: Jeśli wszystkie organizmy mają wspólny początek, to również świadomość musiała być zawarta w najwcześniejszych załączkach życia.

Hermann von Helmholtz wraz z Robertem Mayerem stworzyli prawo zachowania energii – energia nie może zostać ani zniszczona, ani stworzona. Stąd z gruntu wynika jedność wszelkich sił natury ze wszechświatem.

Fechner zadawał sobie tylko pytanie, jak to jest, że z jednej strony zakładamy związek wszystkich rzeczy na płaszczyźnie

fizycznej, a z drugiej – zaprzeczamy temu związkowi na płaszczyźnie duchowej. Nienaukowe byłoby stwierdzenie, że duch i świadomość powstały w głowie człowieka poniekąd z niczego.

Fechner pisze w innym miejscu: *To, co żyje, powstaje z tego, co żyje. To, co natchnione, powstaje z tego, co natchnione. A duchowe z tego, co duchowe. Pogląd o zachowaniu energii obowiązuje również w kwestii ducha.*

Natura jest kosmiczną budowlą świata, a jej elementy stanowią duchowo-materialną jedność. Cała natura musi zostać uznana za królestwo ducha, a nad człowiekiem wznosi się uniwersalna świadomość, która zawiera w sobie dusze poszczególnych jednostek. Za najbardziej znaczący przeskok w świadomości – łączący jednostkę z całością i zamieniający ograniczony fragment świata jednostki w świat uniwersalny – Fechner postrzegał śmierć.

Fechner twierdził, że człowiek – jednostka duchowo-materialna – nie byłby w stanie, umierając, uwolnić się po prostu od tej jedności. Według Fechnera człowiek opuszcza tylko swoją ciasną izdebkę i wchodzi do nowego, większego pomieszczenia. Jego świadomość rozszerzyła się o nowy wymiar.

Fechner mówi: *Tamten świat nie znajduje się gdzieś w niebie, lecz jest wyższym etapem rozwoju tego świata* (s. 229). I dalej: *Tak jak życie gąsienicy, poczwarki się nie kończy, kiedy wychodzi z niej motyl, lecz w motyłu staje się wyższą, wolniejszą formą* (s. 196), tak przez zniszczenie ciała przez śmierć zostaje uwolniona nowa faza rozwoju. W wyniku śmierci zanika ludzki mózg. Ale z niego, według Fechnera, powstaje jak z nasienia nowe życie po tamtej stronie.

Fechner wychodzi z założenia, że świadomość jednostki opiera się na złożonej strukturze psychicznej, której częścią jest nasz mózg. Ale świadomość nie jest ograniczona tylko do człowieka,

dlatego też istnieją jeszcze inne niż mózg struktury materialne będące warunkiem istnienia świadomości, tak samo jak ten sam dźwięk może zostać stworzony na zupełnie różnej podstawie materialnej.

Fechner szedł jednak dalej, jak na współczesne sobie czasy, kiedy pytał i wyjaśniał, w jaki sposób powstają wspomnienia – zjawisko, którym nauka zajmuje się intensywnie do dzisiaj. Gdzie odbywa się zapisywanie informacji? Jaki mechanizm jest odpowiedzialny za to, że tylko moje *ja* może wywołać wspomnienia z magazynu pamięci? Moje *ja* – mówi Fechner – może dowolnie włączać i wyłączać wydarzenia – w zależności od tego, czy moja świadomość otwiera mnie lub zamyka na jakieś wydarzenie. John C. Eccles (australijski laureat Nagrody Nobla z dziedziny medycyny i fizyki z 1963 roku) również zajął się tą kwestią w późniejszym czasie i doszedł do wniosku, że duch steruje umysłem tak samo jak komputer.

Według Fechnera ten mechanizm jest analogiczny do przejścia z tego świata na tamten. Dla Fechnera kosmos stanowi system duchowo-materialny cechujący się najwyższą inteligencją. Z punktu widzenia tego wyższego inteligentnie systemu, po śmierci żyjemy dalej jako wspomnienie nadrzędnej świadomości. Kosmos, który ostatecznie to wszystko stworzył, jest świadomością absolutną – umysłem uniwersalnym. Duch wykorzystuje umysł, którym dysponuje każde życie, aby pozwolić mu trwać dalej jako wspomnienie. Zmarły zachowuje swoje *ja*, swoją indywidualność, bez jakiegokolwiek cielesnej formy.

Według Fechnera (s. 168) śmierć jest oświeceniem całej budowy ducha. Kosmos jest żywy, dlatego zależy mu na stabilności, i przez wydawanie wielu form życia tworzy coraz bardziej złożone zjawiska na coraz to wyższych poziomach – to ciągle trwający proces rozwoju. Dla Fechnera ewolucja jest drogą zamiany tego,

co nieuporządkowane, w porządek, tego, co niestabilne, w stabilne, i tego, co proste, w złożone.

Fechner zmarł 18 listopada 1887 roku w wieku 87 lat. W jego ostatnich manuskryptach znajduje się zdanie: „Umieram z przekonaniem, że religia i nauka pogodzą się ze sobą, będzie się przeciwdziałać pesymizmowi, a materializmowi odbierze się moc”. Fechner był bliskim przyjacielem Karla Friedricha Zöllnera.

### *Karl Friedrich Zöllner (1834–1882)*

Profesor astrofizyki na Uniwersytecie w Lipsku. Genialne i do tego znane jest jego dzieło *Allgemeine Photometrie des Himmels*. Konstruktor urządzeń astronomicznych, takich jak astrofotometri i kalorymetry. Zaliczany jest do założycieli ówczesnej metafizyki naukowej, którą Max Dessoir nazwał w 1898 roku parapsychologią.

Zöllner miał doświadczenia z obszaru parapsychologii, przez co nie pasował do powszechnie rozprzestrzenionego do dzisiaj paradygmatu, zgodnie z którym prawdę naukową można osiągnąć rzekomo tylko wtedy, kiedy człowiek skonfrontuje się z naturą z pozycji obiektywnie mierzącego obserwatora. Zgodnie z fizyką mechanistyczną kosmos i świat są czymś w rodzaju maszyny. Tego, kto nie podzieli tego przekonania, należy uznać za chorego i zaszufładować jako szarlatana i dyletanta.

Angielski fizyk i chemik sir William Crookes, w swoich czasach uchodzący za koryfeusza i sceptyka, za osobę niekontrowersyjną, ogłosił, że w ciągu dwóch tygodni pokaże, na czym polega spirytyzm, który w tym czasie właśnie się uaktywniał. Zajmował się potem parapsychologią resztę swojego życia. Zaobserwował zjawiska paranormalne i *siły psychiczne*, które były nie do pogodzenia z ówczesną nauką – i opublikował swoje wyniki z żądaniem, że należy zaakceptować te fakty, nawet jeśli nie pasują

do uznanego do tej pory za właściwy obrazu świata. Zöllner odwiedził Crookesa i był wtedy świadkiem pojawienia się Katie King. Kate King była duchem, który wędrował pomiędzy tym i tamtym światem, i zmaterializowała się w obecności wszystkich uczestników tamtego wydarzenia. Celem Zöllnera było uznanie zaświatów za nadrzeczywistość.

W latach 1877–1878 Zöllner zorganizował ponad 40 sesji spirytystycznych w Lipsku – większość w swoim prywatnym mieszkaniu, między innymi z udziałem medium Henry'ego Slade'a. W tych sesjach brały udział ważne osobistości: Alfred Russell Wallace, zoolog i współpracownik Darwina, bliski współpracownik matematyka Karla-Friedricha Gaußa, profesor Wilhelm Weber i profesor matematyki Scheibner. Zaobserwowano niewyjaśnione zjawiska, które przypisano душom zmarłych. Całkowicie wykluczono oszustwo, powołując się na wypowiedzi profesorów, którzy mieli bardzo bogate doświadczenie w prowadzeniu eksperymentów. Przykładowo akordeon grał, chociaż Scheibner dotykał tylko jego fragmentu. Przedmioty lawirowały w powietrzu, chociaż nikt ich nie ruszał. Woda tryskała z góry na dół. Na zakrytej tablicy łupkowej pojawiały się napisy: wszyscy widzieli i słyszeli, jak powstawał tekst, chociaż nikt nic nie pisał. Poza tym na tablicy pojawiły się odciski nóg, po tym, jak zamalowano je sadzą.

Zöllner przypisywał te zjawiska *fizyce transcendentalnej* (nazwa stworzona przez samego Zöllnera). Nie potrafił on jednak znaleźć naukowego wytłumaczenia dla tych zjawisk, dlatego w ostateczności uznano go za szalonego, zwariowanego i zaślepionego, a jego eksperymenty zdyskwalifikowano jako nedorzeczne i nic niewarte. W 1880 roku akademicki senat Uniwersytetu Lipskiego wniósł skargę do ministra kultury i oświaty. Doprowadziło to do tego, że Zöllner stracił tytuł

profesora. Jednak zanim do tego doszło, Zöllner zmarł, mając tylko 48 lat.

### *Hans Driesch (1867–1941)*

Hans Driesch był zoologiem i filozofem. Studiował u boku Ernsta Haeckela na Uniwersytecie w Jenie.

Stał się reprezentantem witalizmu, ponieważ w obliczu pytania: *Czym jest życie?* doszedł do wniosku, że organizm w ogóle nie funkcjonuje jak maszyna. W 1926 roku objął przewodnictwo nad założonym w 1882 roku towarzystwem *Society of Psychical Research*, które badało między innymi zjawiska takie jak jasnowidzenie, telepatia i telekineza.

Driesch wychodził z założenia, że ponadzmysłowy czynnik duchowy jest odpowiedzialny za formowanie się organizmów. Czynnik ten nazwał *entelechią* i stwierdził – wraz z Thomasem Mannem – że odpowiada on za telepatię, której ciągle doświadczał. Zakładał, że to, co rzekomo paranormalne, jest codziennym zjawiskiem, bez którego życie w ogóle nie jest możliwe.

Driesch napisał 289 książek i opracowań na ten temat, jednak nic z ich treści nie zostało zawarte w jakichkolwiek podręcznikach.

Jego podstawowe pytania brzmiały:

- Skąd pochodzą plan i energia/informacja, które kierują organizmem?
- Jaka siła umożliwia powstanie zjawisk telepatycznych i telekinetycznych?

Jeśli embrion staje się człowiekiem i potem ten człowiek zarządza swoim życiem, to musi istnieć jakaś inteligentna centrala sterująca, która organizuje wszystkie aktywności i ustala również czas, w którym każda komórka dzieli się i zmienia swoją formę



z różną szybkością, kiedy z komórki macierzystej powstaje komórka mięśniowa, nerwowa lub komórka krwi.

Waldrich wskazuje w swojej książce również na fakt, że każda komórka z pewnością wie, kiedy musi zakończyć się proces wzrostu, ponieważ ostateczna forma została już osiągnięta. Zresztą wydaje się, że wszystkie komórki są w ciągłym kontakcie ze sobą. W przypadku około  $10^{12}$  komórek o różnych zadaniach to niesamowicie skuteczny przepływ informacji.

Również ja w moich innych publikacjach wielokrotnie podkreślałem, że atomy naszego ciała zostają całkowicie wymienione po około sześciu latach (wyjątki stanowią: serce, niektóre nerwy i DNA). Mimo to nadal rozpoznajemy znaną nam osobę, chociaż po tym czasie żadna molekula nie znajduje się w swoim pierwotnym miejscu. Twierdzimy, że DNA wszystkim steruje, ale przy tym pojawia się pytanie, w jaki sposób jedna molekula może przyjmować, zapisywać i na nowo dostarczać tak skomplikowane i ogromne ilości informacji.

Rozszyfrowaliśmy DNA w sposób materialny, jednak w żaden sposób nie rozszyfrowaliśmy planu (lub idei tworzenia), ponieważ ten plan nie jest czymś materialnym, lecz duchowym – a kwas deoksyrybonukleinowy nie dysponuje umiejętnością myślenia.

Jak wspominałem, Driesch określił tę duchową zasadę w naszym mianem entelechii. Nie jest to siła ani energia w sensie fizycznym, lecz informacja zawierająca sens i znaczenie. Waldrich ocenia, że Driesch postulował istnienie pola duchowo-umysłowej energii równoległe do materialnego uniwersum, które to pole w niewyjaśniony dotąd sposób jest z nim połączone. Bez komunikacji między polami ani fizyka, ani biologia nie mają żadnego sensu. A nauka, która nie akceptuje takich zjawisk, jest niepełna. W polu energii duchowo-umysłowej zapisane są plany konstruk-

cyjne organizmów. Stąd pochodzi informacja o ukierunkowaniu działań w świecie fizyczno-materialnym.

Zaświaty to prawdziwa rzeczywistość tego świata.

Hans Driesch zmarł 16 kwietnia 1941 roku.

### *Ludwig Wittgenstein (1889–1951)*

Wittgenstein uciekł z akademickiego środowiska, w którym rządziły konwencje i presja społeczna. Porzucił on szybko Katedrę Filozofii na Uniwersytecie Cambridge, ponieważ odbierał *absurdalne stanowisko jednego profesora filozofii jako coś w rodzaju żyjącego kamienia grobowego*. W wieku siedemnastu lat wyjechał do Ameryki, studiował potem przez kilka lat budowę maszyn w Berlinie. Podjął studia inżynierskie na Uniwersytecie w Manchesterze, zainteresował się matematyką i chciał zostać pilotem. Przez wiele miesięcy mieszkał w Norwegii, w domku z bali, w zupełnym odosobnieniu. W końcu zdecydował się podjąć studia pod okiem filozofa Bertranda Russella w sławnym Trinity College w Cambridge.

Dzisiaj wszystkie podręczniki filozofii odwołują się do geniuszu Wittgensteina. W swoim pamiętniku napisał następujące zdania: *Pociąg do tego, co mistyczne, pochodzi z niezaspokojenia przez naukę. Czujemy, że nawet wtedy, gdy dostaniemy odpowiedź na wszystkie możliwe pytania naukowe, nasz problem w ogóle nie został poruszony*. I dalej: *Rozwiązanie zagadki życia w czasie i przestrzeni leży poza czasem i przestrzenią* (Wittgenstein 1980).



**Dr Ulrich Warnke** studiował biologię, fizykę, geografię i pedagogikę. Przez wiele lat pracował jako wykładowca akademicki na stanowiskach dydaktycznych w zakresie biomedycyny, biofizyki, medycyny środowiskowej, psychologii fizjologicznej i psychosomatyki, biologii prewencyjnej i bioniki. Od 1969 r. zajmuje się badaniami dotyczącymi wpływu drgań i pól elektromagnetycznych, w tym światła, na organizmy. Jest również popularnym mówcą.

**Człowiek dysponuje ogromnymi możliwościami umysłu,  
jednak większość z nas ich nie wykorzystuje.  
Nie wiemy nawet, że one istnieją.**

Odkryj w sobie niezwykle możliwości i dowiedz się, jak:

- przełączyć procesy umysłowe na materialne,
- działają efekty placebo i nocebo,
- wygląda materia ludzka i czym tak naprawdę jest,
- funkcje organizmu wpływają na układ kwantowy,
- nasza świadomość rządzi materią,
- programować matrycę aby uzdrowić ciało i realizować marzenia,
- wykorzystać zasady kwantowości w sztuce uzdrawiania.

**Kwantowość ułatwi Ci życie**

Patroni:

